

前油封：拆卸和安装

M R20DD 发动机

RPR-001001501

拆卸

1 拆下以下零件。

- 前翼子板护板（右侧）：参考[翼子板护板：分解图](#)。
- 驱动皮带：请参考[驱动皮带：分解图](#)。
- 曲轴皮带轮：请参考[正时链条：分解图](#)。

2 使用适当的工具拆下前油封。

注意：

不要损坏前盖和曲轴。

安装

1 向新的前油封接头表面和密封唇上涂覆新的发动机机油。

2 安装前油封，使每个油封唇部的朝向如图所示。

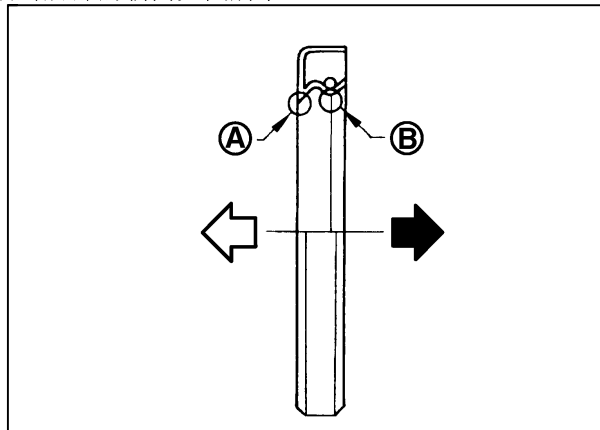

RPR-001001501-01-BIC3485J

Ⓐ	: 防尘密封唇
Ⓑ	: 油封唇部
←	: 发动机外
→	: 发动机内

- 使用适当的冲头 [外径 57 mm (2.24 in)，内径 45 mm (1.77 in)] 压配合前油封。

朝向发动机前部 0.3 mm (0.012 in) 内（曲轴皮带轮侧）

朝向发动机后部 0.5 mm (0.020 in) 内（曲轴链轮侧）

注意：

(3)不要损坏前盖和曲轴。

(3)笔直压配合油封，避免产生毛刺或倾斜。

3 其余零件按照与拆卸相反的顺序安装。

前油封：拆卸和安装

KR20DDET 发动机

RPR-000974534

拆卸

- 1 拆下驱动皮带。请参考[驱动皮带：拆卸和安装](#)。
- 2 拆下防溅罩。参考[翼子板护板：分解图](#)。
- 3 按照下列步骤拆下曲轴皮带轮：
 - a 用适当的工具 (A) 固定曲轴皮带轮①，然后松开曲轴皮带轮螺栓。

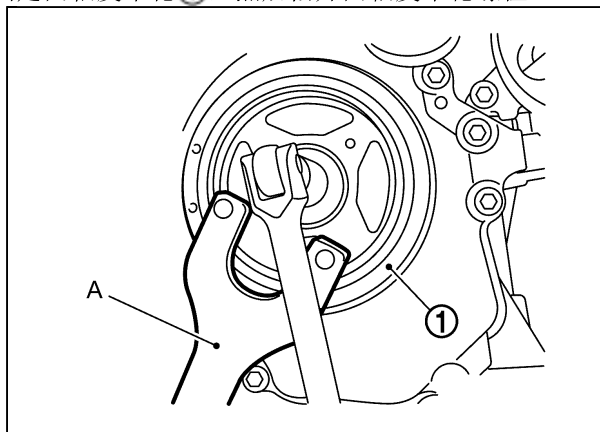

RPR-000974534-01-SBIA6506ZZ

注意：

不要拆下曲轴皮带轮螺栓，因为其用作适当拔具的支撑点。

- b 将适当的拔具 (A) 安装到曲轴皮带轮 ① 的螺纹孔内，并拆下曲轴皮带轮。

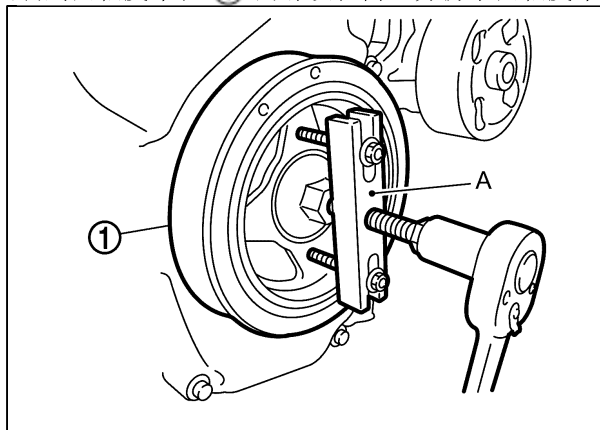

RPR-000974534-02-SBIA6507ZZ

- 4 使用适当的工具拆下前油封。

注意：

- g 不要损坏前盖和曲轴。
- g 不要重复使用前油封。

安装

- 1 向新的前油封接头表面和密封唇上涂覆新的发动机机油。
- 2 安装前油封，使每个油封唇部的朝向如图所示。

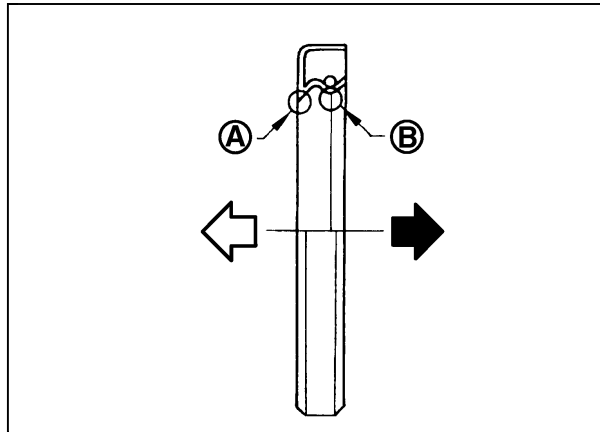

RPR-000974534-03-BIC3485J

Ⓐ	: 防尘密封唇
Ⓑ	: 油封唇部
←	: 发动机外
→	: 发动机内

- 使用适当的冲头 [外径 57 mm (2.24 in)，内径 45 mm (1.77 in)] 压配合前油封。

注意：

(3)不要损坏前盖或曲轴。

(3)笔直压配合前油封，避免产生毛刺或倾斜。



注：

前油封②应安装在前盖①前端面Ⓐ显示的范围内。

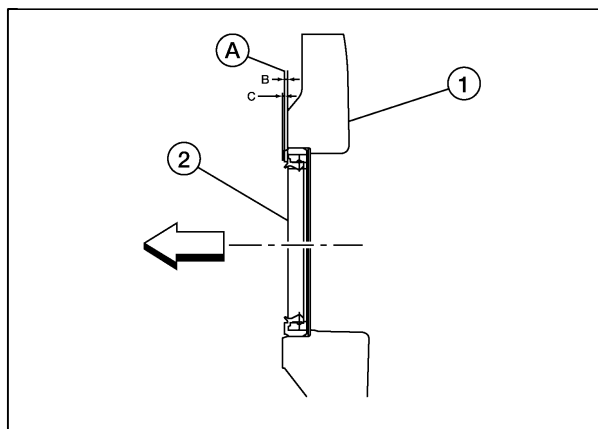

RPR-000974534-04-BIA0243ZZ

尺寸 (B) : 0.3 mm (0.012 in)

尺寸 (C) : 0.5 mm (0.020 in)



3 按照下列步骤安装曲轴皮带轮：

a 使用适当的工具插入曲轴皮带轮时，轻敲其中央部位（不是周围）。

注意：

不要损坏前油封唇部位。

b 用适当的工具 (A) 安装曲轴皮带轮①。

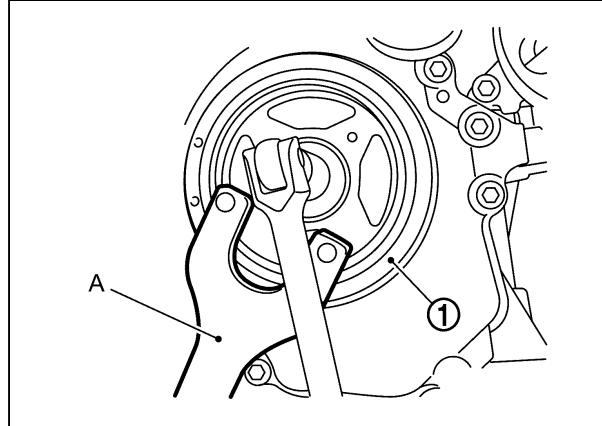

RPR-000974534-05-SBIA6506ZZ

c 在曲轴皮带轮螺栓的螺纹和座表面涂覆新的发动机机油。

d 按规定的扭矩拧紧曲轴皮带轮螺栓。

曲轴皮带轮螺栓

: 29.4 N·m (3.0 kg-m, 22 ft-lb)

e 在曲轴皮带轮②上做油漆标记(B)，对准曲轴皮带轮螺栓①法兰上的 6 个易识别角度标记(A)中的任何一个。

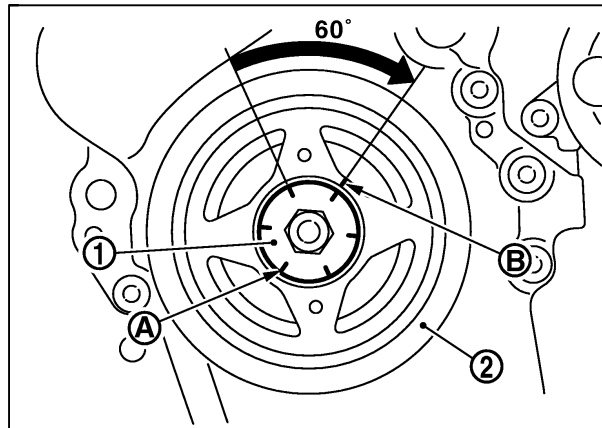

RPR-000974534-06-BIC3963E

f 使用角度扳手 [SST:KV10112100] 将曲轴皮带轮螺栓拧紧到规定角度。

- 使用一个角度标记的移动检查紧固角

注意：

使用角度扳手 [SST:KV10112100] 检查并确认拧紧角度。避免不使用工具而只靠目视检查进行判断。

拧紧角度

: 60° +6° -0°

g 检查曲轴在顺时针方向是否旋转顺畅。

4 按与拆卸相反的顺序安装其余零部件。